

# CRP-System

Das CRP-System hat als Formstechplatte den großen Vorteil das lange Bearbeitungszeiten beim kopieren einer Kontur schlechthin eliminiert werden, da man die komplette Kontur in einem Einstechvorgang erstellen kann. Das CRP-System kann sowohl auf allen Kurven- und CNC gesteuerten Ein- und Mehrspindeldrehautomaten als auch auf Dreh- bzw. Drehfräszentren eingesetzt werden. Dieses Wechselsystem ist kompatibel, mit allen auf dem Markt bestehenden Wechselsystemen.

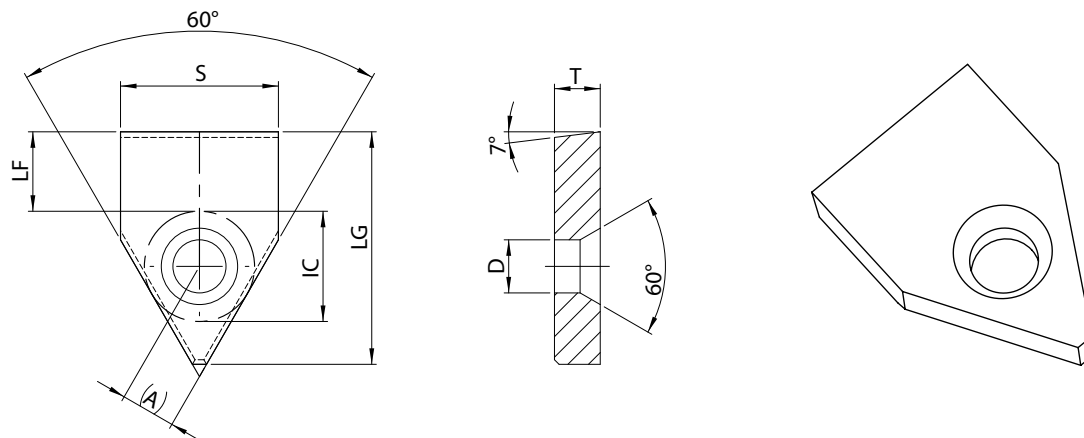

CRP - System

Bestell-Nr	Maß S	Maß LG	Formtiefe LF	(A)	IC	Ø D	Maß T
CRP 9 x 3	9,25	15,5	7,35	3,15	6,3	3,5	3 + 0,05
CRP 11 x 3	11,25	15,5	7,35	3,15	6,3	3,5	3 + 0,05
CRP 13 x 3	13,25	15,5	7,35	3,15	6,3	3,5	3 + 0,05
CRP 13 x 5	12,25	25,4	8,68	6,02	12,04	5,8	5 + 0,05
CRP 15 x 5	15,25	25,4	8,68	6,02	12,04	5,8	5 + 0,05
CRP 17 x 5	17,25	25,4	8,68	6,02	12,04	5,8	5 + 0,05
CRP 19 x 5	19,25	25,4	8,68	6,02	12,04	5,8	5 + 0,05
CRP 22 x 5	22,25	25,4	8,68	6,02	12,04	5,8	5 + 0,05
CRP 25 x 5	25,25	25,4	12,28	6,02	12,04	5,8	5 + 0,05
CRP 33 x 5	33,25	29	12,28	6,02	12,04	5,8	5 + 0,05

## Ersatzteile

### Torx - Schraube

Bestell-Nr	für Platte
M3-T08	CRP 9x3, CRP 11x3, CRP 13x3
M5-T20	CRP 13x5, CRP 15x5, CRP 17x5, CRP 19x5, CRP 22x5, CRP 33x5
M5-T20	XCMW 1606, XCMW 1806, XCMW 2006, XCMW 2407

### Torx - Schlüssel

Bestell-Nr	für Platte
T08	CRP 9x3, CRP 11x3, CRP 13x3
T20	CRP 13x5, CRP 15x5, CRP 17x5, CRP 19x5, CRP 22x5, CRP 33x5